







MANGRA 5320-070

Конструкция для пола

Категория помещений /
Интенсивность нагрузок

(A, B, C, D, E)/a, F/b, G/c

	a		91,1 кН
	a		9,9 кН
	b		d



Описание

- > конструкция для оформления деформационных швов под все типы покрытия пола;
- > подходит для оформления деформационных швов в фальшполах;
- > для швов шириной до 80 мм;
- > общая компенсация горизонтальных сдвигов 26 (±13) мм;
- > общая компенсация вертикальных сдвигов 26 (±13) мм.

Особенности конструкции

- > усиленная анкерная часть обладает большей прочностью и жесткостью, менее восприимчива к изменению ширины шва и отклонениям шва от оси благодаря утолщению снизу;
- > конструкция шарнирной части менее восприимчива к динамическим ударам при проезде через шов;
- > привлекательный дизайн;
- > дополнительная мембрана-паробарьер доступна для высот 25 мм и более, поставляется по дополнительному запросу, примерная ширина – 140 мм;
- > в шарнирных элементах конструкции присутствует надёжный уплотнитель для защиты от попадания грязи и пыли внутрь шва.

Схема монтажа

Стандартная поставка:
MANGRA 5320-070, h = 80 мм

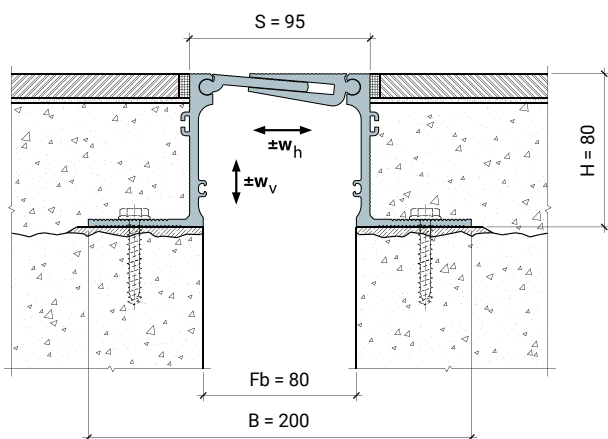

Дополнительный вариант поставки:
MANGRA 5320-070, h = 80 мм (с мембраной и боковыми анкерами)

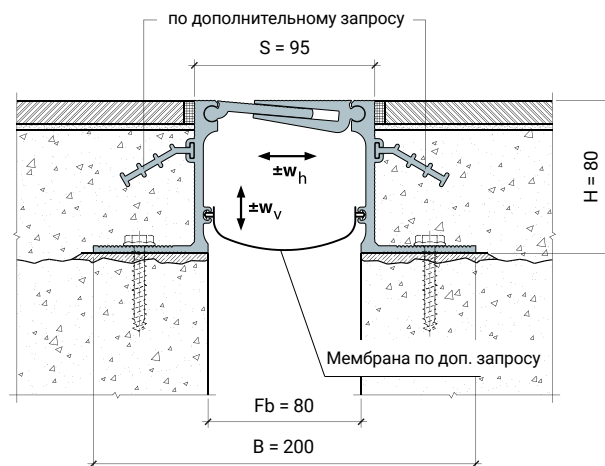

Обозначение в проектах

MANGRA 5320 - 070 , h = 80 мм

название серии ширина шва высота конструкции

MANGRA 5320 - 070 , h = 80 мм (с мембраной и боковыми анкерами)

название серии ширина шва высота конструкции дополнительная комплектация

Конструкция	Fb (Fb _{min} - Fb _{max}), мм	w _H , мм	w _V , мм	H, мм	S, мм	B, мм
MANGRA 5320-070, h = 15 мм	70 (57 - 83)	26 (±13)	26 (±13)	15	≈ 95	≈ 190
MANGRA 5320-070, h = 20 мм	70 (57 - 83)	26 (±13)	26 (±13)	20	≈ 95	≈ 190
MANGRA 5320-070, h = 25 мм	80 (67 - 93)	26 (±13)	26 (±13)	25	≈ 95	≈ 190
MANGRA 5320-070, h = 50 мм	80 (67 - 93)	26 (±13)	26 (±13)	50	≈ 95	≈ 190
MANGRA 5320-070, h = 80 мм	80 (67 - 93)	26 (±13)	26 (±13)	80	≈ 95	≈ 200
MANGRA 5320-070, h = 100 мм	80 (67 - 93)	26 (±13)	26 (±13)	100	≈ 95	≈ 210

Стандартная длина: 3 м.
Материал: алюминий прессованный, термически упрочнённый. Мембрана Mangraflex® P.
Цвет: натуральный алюминий.

Угловая модификация серии

Стандартная поставка:
MANGRA 5320-070, h = 80 мм, Угол

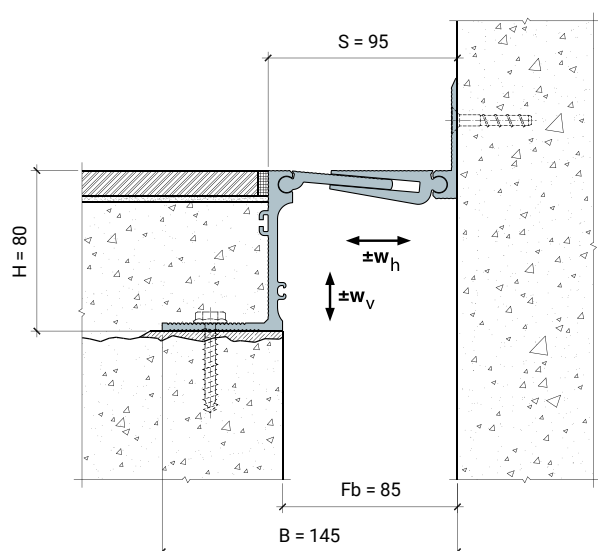

Дополнительный вариант поставки:
MANGRA 5320-070, h = 80 мм, Угол (с боковыми анкерами)

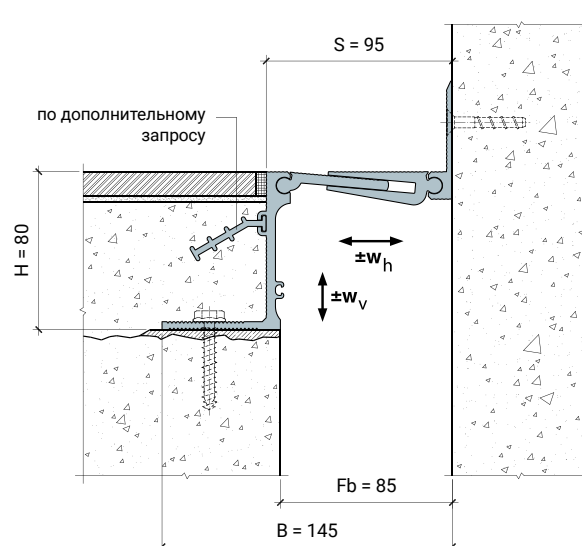

Обозначение в проектах
для угловых модификаций:

MANGRA 5320 - 070 , h = 80 мм , Угол

название серии	ширина шва	высота конструкции	идентификатор для угловых серий
----------------	------------	--------------------	---------------------------------

MANGRA 5320 - 070 , h = 80 мм , Угол

название серии	ширина шва	высота конструкции	идентификатор для угловых серий	дополнительная комплектация
----------------	------------	--------------------	---------------------------------	-----------------------------

(с боковыми анкерами)