







MANGRA 5020-045

Конструкция для пола

Категория помещений /
Интенсивность нагрузок
(A,B,C,D)/a, E/b, (F,G)/d

	a		68,0 кН
	a		9,4 кН
	d		-

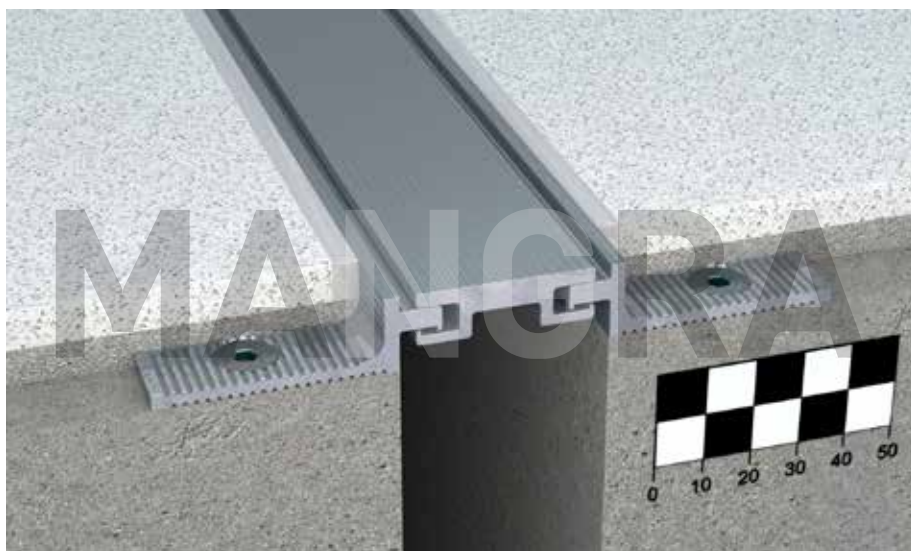

Описание

- > конструкция для оформления деформационных швов под все типы покрытия пола;
- > для швов шириной до 45 (51) мм;
- > общая компенсация горизонтальных сдвигов до 12 мм;
- > общая компенсация вертикальных сдвигов до 8 мм.

Особенности конструкции

- > легко и просто устанавливать;
- > привлекательный внешний вид в течение долгого времени (специально разработанный рельеф лицевой поверхности не задерживает грязь, очень прост в уходе).

Схема монтажа

MANGRA 5020-045, h = 20 мм

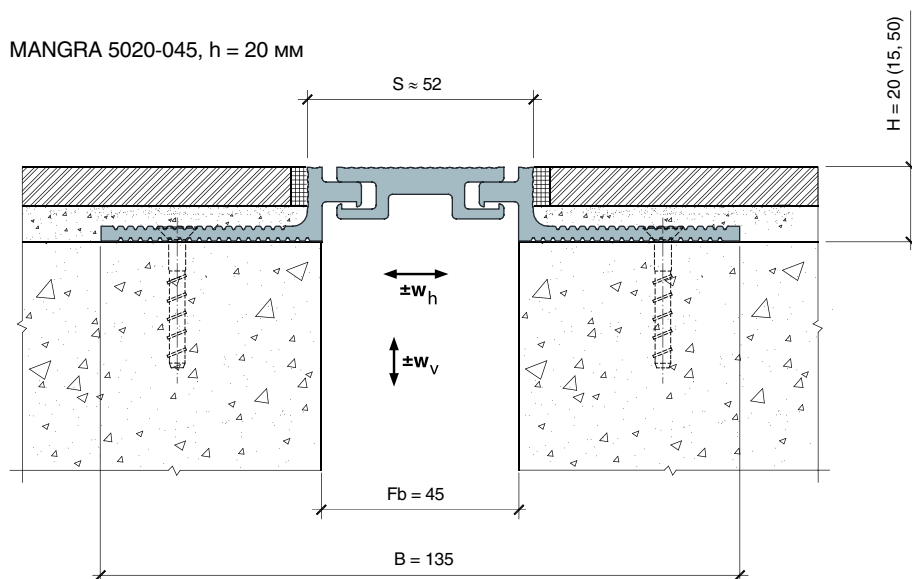

Обозначение в проектах

MANGRA 5020 - 045 , h = 20 мм

название серии ширина шва высота конструкции

Конструкция	Fb (Fb _{min} - Fb _{max}), мм	W _h , мм	W _v , мм	H, мм	S, мм	B, мм
MANGRA 5020-045, h = 15 мм	45 (39 - 51)	12 (±6)	8 (±4)	15	≈ 51	≈ 135
MANGRA 5020-045, h = 20 мм	45 (39 - 51)	12 (±6)	8 (±4)	20	≈ 52	≈ 135
MANGRA 5020-045, h = 50 мм	45 (39 - 51)	12 (±6)	8 (±4)	50	≈ 53	≈ 135

Стандартная длина: 3 м.

Материал: алюминий прессованный, термически упрочнённый.

Цвет: натуральный алюминий.



MANGRA 5020-045 Угол

Угловая модификация
серии

Схема монтажа

MANGRA 5020-045 Угол

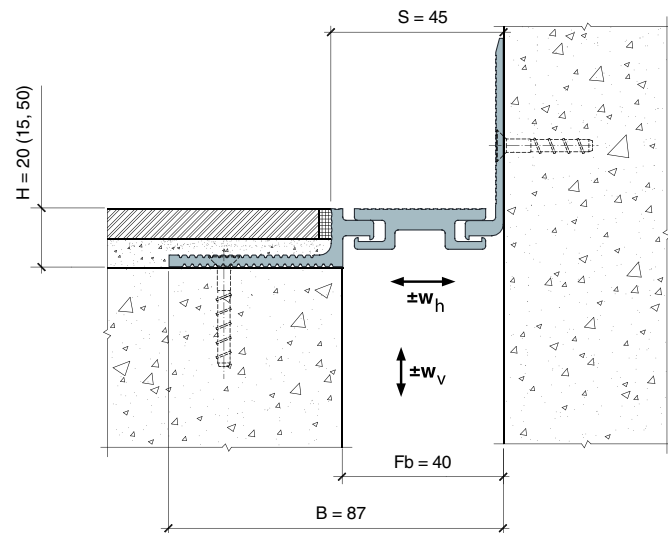

Обозначение в проектах

MANGRA 5020 - 045

Угол

название серии

ширина
шва

идентификатор для
угловых серий