







MANGRA 5010-035

Конструкция для пола

Категория помещений /
Интенсивность нагрузок
(A,B,C,D)/a, E/b, F/d

	a		-
	a		-
	d		-

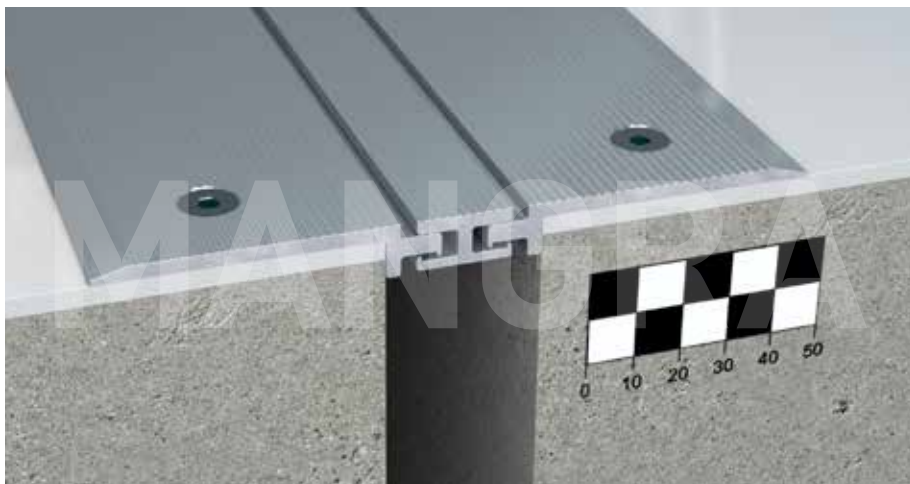

Описание

- > накладная конструкция для оформления деформационных швов под все типы покрытия пола;
- > для швов шириной до 35 (42) мм;
- > общая компенсация горизонтальных сдвигов до 12 мм;
- > общая компенсация вертикальных сдвигов до 4 мм.

Особенности конструкции

- > легко и просто устанавливать;
- > возможность замены без демонтажа прилегающего покрытия;
- > привлекательный внешний вид в течение долгого времени (специально разработанный рельеф лицевой поверхности не задерживает грязь, очень прост в уходе).

Схема монтажа

MANGRA 5010-035

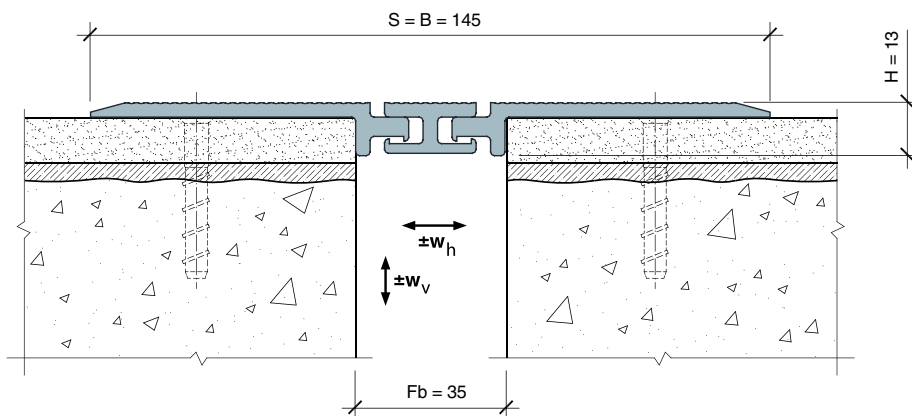

Обозначение в проектах

MANGRA 5010 - 035

название серии

ширина шва

Конструкция	Fb (Fb _{min} - Fb _{max}), мм	w _h , мм	w _v , мм	H, мм	S, мм	B, мм
MANGRA 5010 - 035	35 (30 - 42)	12 (+7/-5)	4 (±2)	13	≈ 145	≈ 145

Стандартная длина: 3 м.
Материал: алюминий прессованный, термически упрочнённый.
Цвет: натуральный алюминий.
Анодирование – под заказ.



MANGRA 5010-035 Угол

Угловая модификация
серии

Схема монтажа

MANGRA 5010-035 Угол

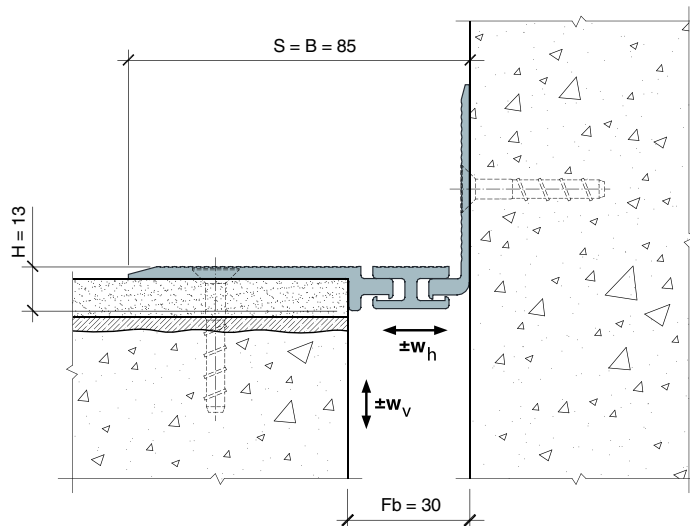

Обозначение в проектах

MANGRA 5010	- 035	Угол
название серии	ширина шва	идентификатор для угловых серий

