

# MANGRA 3320

Конструкция для фасадов,  
стен и потолков

## Обозначение в проектах

MANGRA 3320 - 050, h = 15 мм

название	ширина	высота
серии	шва	конструкции

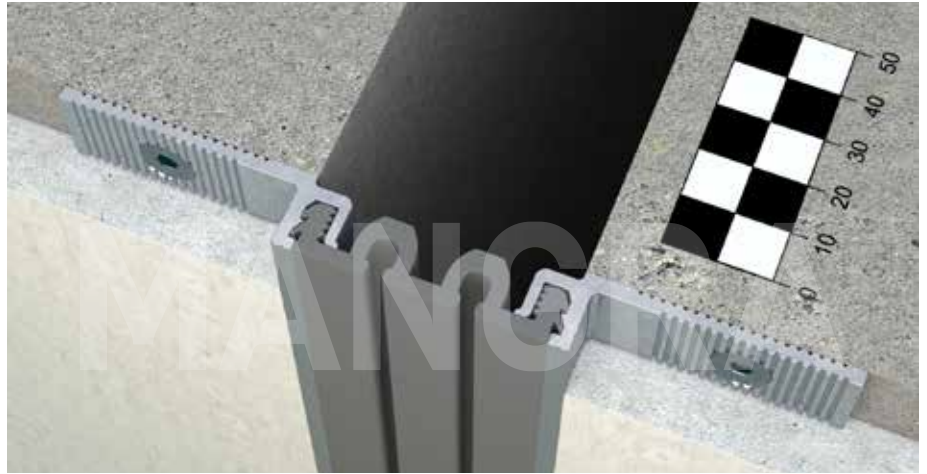

## Описание

- > для швов в стенах, фасадах и потолках шириной от 25 до 70 мм;
- > большие компенсации сдвига;
- > проста в установке.

## Особенности конструкции

- > заменяемая вставка;
- > по дополнительному запросу поставляется с гладкой вставкой (рассчитана на компенсацию меньших сдвигов);
- > возможность установки декоративной вставки, большой выбор цветовых решений вставки;
- > по дополнительному запросу конструкция изготавливается с антистатической поверхностью;
- > данная серия идеально сочетается с конструкциями для пола MANGRA 4320-025, MANGRA 4320-030, MANGRA 4320-050 и MANGRA 4320-070.

## Схема монтажа

MANGRA 3320-050, h = 15 мм

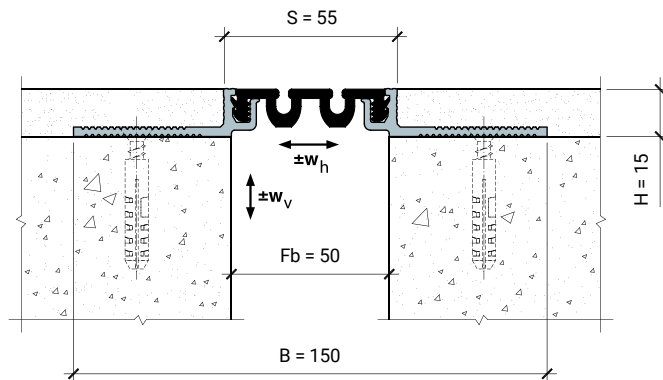

Конструкция	Fb (Fb <sub>min</sub> - Fb <sub>max</sub> ), мм	w <sub>г</sub> , мм	w <sub>в</sub> , мм	H, мм	S, мм	B, мм
MANGRA 3320-025, h = 15 мм	25 (20 - 30)	10 (±5)	4 (±2)	15	≈ 31	≈ 125
MANGRA 3320-025, h = 20 мм	25 (20 - 30)	10 (±5)	4 (±2)	20	≈ 31	≈ 125
MANGRA 3320-025, h = 25 мм	25 (20 - 30)	10 (±5)	4 (±2)	25	≈ 31	≈ 125
MANGRA 3320-030, h = 15 мм	30 (24 - 36)	12 (±6)	6 (±3)	15	≈ 35	≈ 130
MANGRA 3320-030, h = 20 мм	30 (24 - 36)	12 (±6)	6 (±3)	20	≈ 35	≈ 130
MANGRA 3320-030, h = 25 мм	30 (24 - 36)	12 (±6)	6 (±3)	25	≈ 35	≈ 130
MANGRA 3320-050, h = 15 мм	50 (43 - 57)	14 (±7)	10 (±5)	15	≈ 55	≈ 150
MANGRA 3320-050, h = 20 мм	50 (43 - 57)	14 (±7)	10 (±5)	20	≈ 55	≈ 150
MANGRA 3320-050, h = 25 мм	50 (43 - 57)	14 (±7)	10 (±5)	25	≈ 55	≈ 150
MANGRA 3320-070, h = 15 мм	70 (60 - 80)	20 (±10)	12 (±6)	15	≈ 75	≈ 170
MANGRA 3320-070, h = 20 мм	70 (60 - 80)	20 (±10)	12 (±6)	20	≈ 75	≈ 170
MANGRA 3320-070, h = 25 мм	70 (60 - 80)	20 (±10)	12 (±6)	25	≈ 75	≈ 170

Стандартная длина: 3 м.

Материал: алюминий прессованный, термически упрочнённый, Mangraflex® P, Mangraflex® T.

Цвет вставки: белый, серый, бежевый, чёрный, цвета RAL (по запросу).

# Угловая модификация серии

## Схема монтажа

MANGRA 3320-050, h = 15 мм, Угол

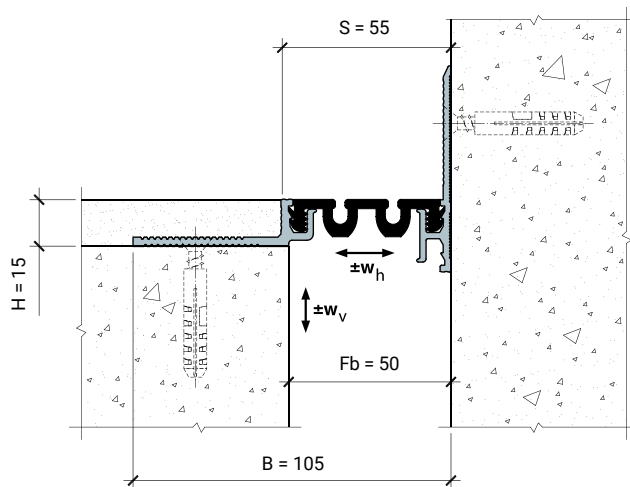

## Обозначение в проектах

MANGRA 3320 - 050 , h = 15 мм , Угол

название серии	ширина шва	высота конструкции	идентификатор для угловых серий
----------------	------------	--------------------	---------------------------------

## Варианты конструкции с гладкой вставкой

MANGRA 3320-050, h = 15 мм, вставка гладкая

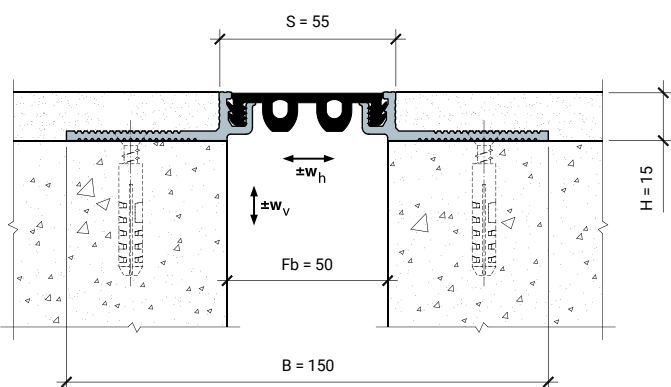

MANGRA 3320-050, h = 15 мм, Угол, вставка гладкая

