

# MANGRA 3220-100

Конструкция для стен

Категория помещений /  
Интенсивность нагрузок  
А, В, С, D, E, F, G

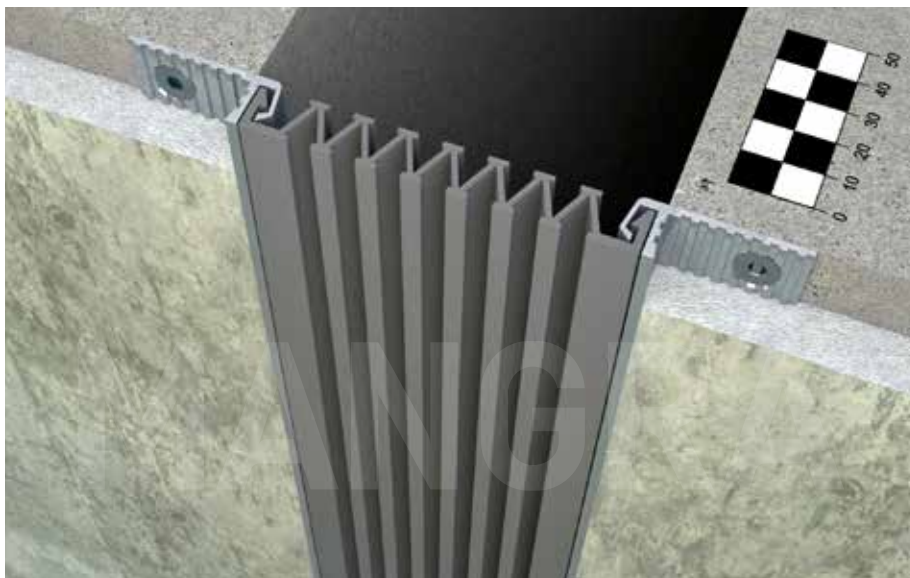

## Описание

- > закладная конструкция под финишную отделку (например, штукатурку);
- > для швов в стенах шириной до 100 (140) мм;
- > большие компенсации сдвига;
- > проста в установке.

## Схема монтажа

MANGRA 3220-100

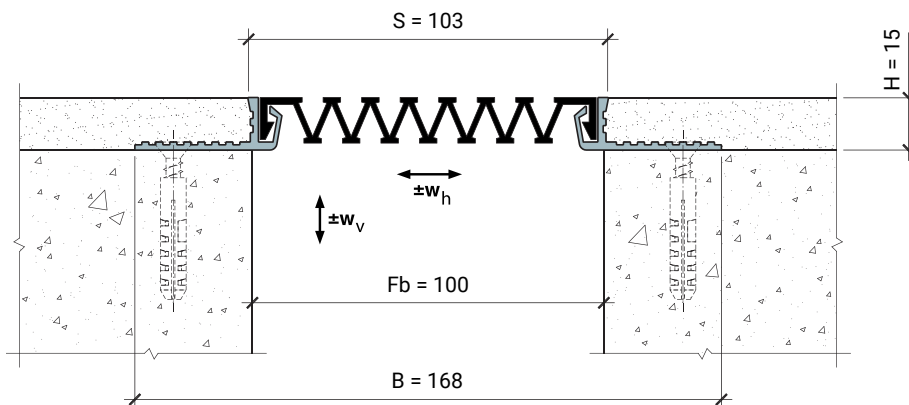

## Обозначение в проектах

MANGRA 3220 - 100

название серии

ширина шва

Конструкция	Fb (Fb <sub>min</sub> - Fb <sub>max</sub> ), мм	w <sub>н</sub> , мм	w <sub>в</sub> , мм	H, мм	S, мм	B, мм
MANGRA 3220-100	100 (80 - 140)	60 (+40 / -20)	100 (±50)	15	≈ 103	≈ 168
				25		
				50		
				80		

Стандартная длина: 3 м.

Материал: алюминий прессованный, термически упрочнённый, Mangraflex® P, Mangraflex® T.

Цвет вставки: белый, серый, бежевый, чёрный, цвета RAL (по запросу).

# MANGRA 3220-100, Угол

Угловая модификация  
серии

Схема монтажа

MANGRA 3220-100, Угол

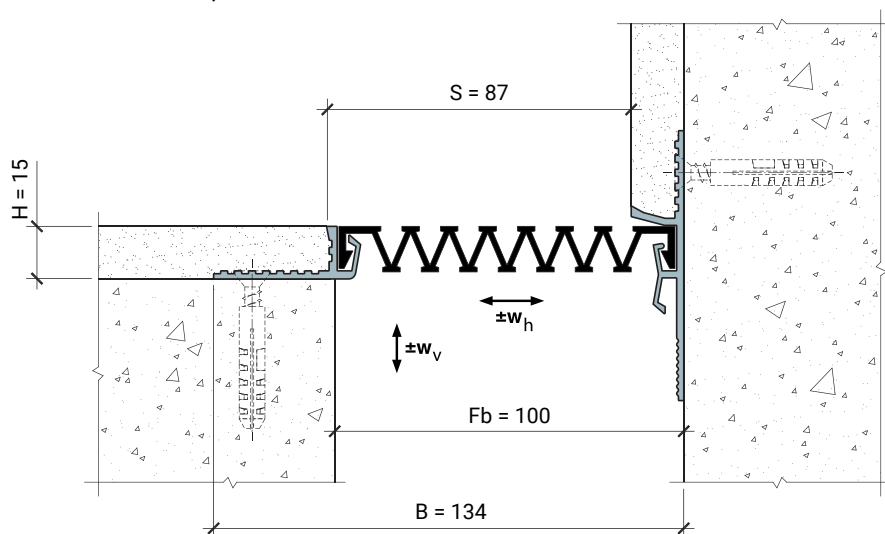

Обозначение в проектах

MANGRA 3220 - 100 , Угол

название серии      ширина      идентификатор  
                                 шва            для угловых серий