

MANGRA 3220-080

Конструкция для фасадов,
стен и потолков

Категория помещений /
Интенсивность нагрузок
А, В, С, D, E, F, G



Описание

- > закладная конструкция под финишную отделку (например, штукатурку);
- > для швов в стенах шириной до 80 мм;
- > большие компенсации сдвига;
- > проста в установке.

Схема монтажа

MANGRA 3220-080

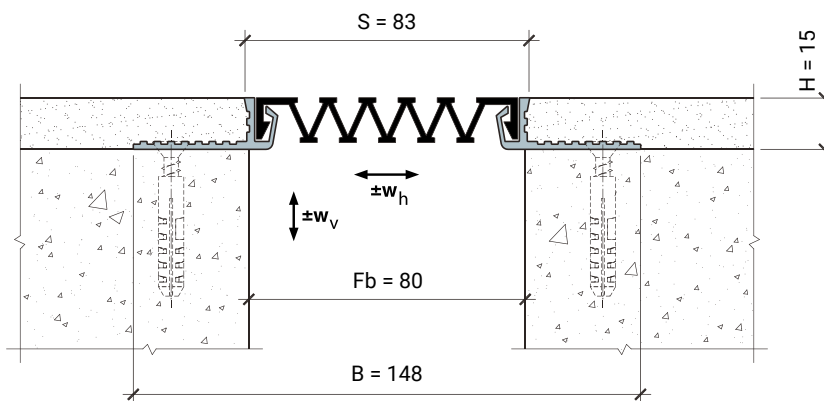

Обозначение в проектах

MANGRA 3220 - 080

название серии

ширина шва

Конструкция	Fb (Fb _{min} - Fb _{max}), мм	W _h , мм	W _v , мм	H, мм	S, мм	B, мм
MANGRA 3220-080	80 (65 - 110)	45 (+30 / -15)	80 (±40)	15 (стандарт) 20*, 25*, 50*, 80*	≈ 83	≈ 148

Стандартная длина: 3 м.
Материал: алюминий прессованный, термически упрочнённый, Mangraflex® P, Mangraflex® T.
Цвет вставки: белый, серый, бежевый, чёрный, цвета RAL (по запросу).

* Под заказ возможно изготовление конструкции высотой 20, 25, 50 и 80 мм.

Угловая модификация серии

Схема монтажа

MANGRA 3220-080, Угол

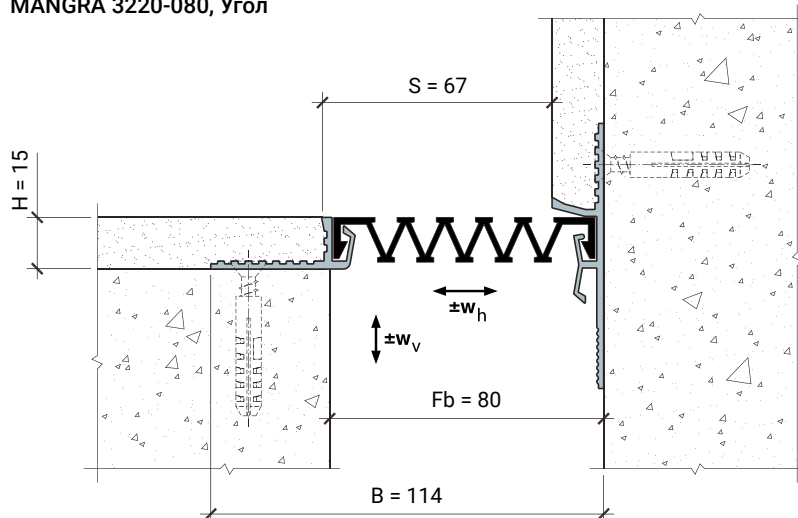

Обозначение в проектах

MANGRA 3220 - 080 , Угол

название серии	ширина шва	идентификатор для угловых серий
----------------	------------	---------------------------------